

รายละเอียดขอบเขตของงาน (Terms of Reference : TOR)

การจัดซื้อครุภัณฑ์ (ถังขยะสแตนเลส) จำนวน ๒ รายการ

๑. ความเป็นมา

องค์การสหประชาชาติ ได้มีเป้าหมายเพื่อการพัฒนาที่ยั่งยืน (Sustainable Development Goals –SDGs) ๑๗ ประการ มุ่งหวังแก้ปัญหาที่โลกกำลังเผชิญ เช่น ความยากจน ความไม่เท่าเทียม สภาวะโลกร้อน และสันติสุข เพื่อเสริมแนวคิด “ไม่เป็นการทิ้งใครไว้ข้างหลัง” โดยมีเป้าหมายภายในปี ๒๐๓๐ ซึ่งในหลายประเทศได้กำหนดวิสัยทัศน์เชิงนโยบายต่าง ๆ เช่น ญี่ปุ่นกับ Society ๕.๐ สิงคโปร์ Smart Nation และประเทศไทย ๔.๐ เป็นต้น Sustainable Development Goals –SDGs ประการที่ ๑๒ (SDG ๑๒. Responsible Consumption and Production) การผลิตและการบริโภคที่ยั่งยืน โดยการใช้ทรัพยากรอย่างคุ้มค่าลดการเกิดของเสีย และส่งเสริมการจัดการขยะอย่างถูกวิธี การแยกขยะรีไซเคิล ขยะอินทรีย์ ขยะทั่วไป และขยะอันตราย ลดการใช้พลาสติกแบบใช้ครั้งเดียว การนำวัสดุกลับมาใช้ซ้ำ (Reuse) ส่งเสริมการรีไซเคิล (Recycle) การลดปริมาณขยะ ประกอบกับ เป้าประสงค์ย่อย ๑๒.๕ ลดการเกิดของเสียอย่างมีนัยสำคัญ ผ่านการป้องกัน การลด การรีไซเคิล และการนำกลับมาใช้ใหม่ ซึ่งการคัดแยกขยะยังมีส่วนสนับสนุน SDG ๑๑. Sustainable Cities and Communities ทำให้เมืองและการตั้งถิ่นฐานของมนุษย์มีความปลอดภัยทั่วถึง พร้อมรับความเปลี่ยนแปลง และการพัฒนาอย่างยั่งยืน SDG ๑๓. Climate Action ดำเนินมาตรการเร่งด่วนเพื่อรับมือการเปลี่ยนแปลงสภาพภูมิอากาศและผลกระทบ SDG ๑๔. Life Below Water อนุรักษ์และใช้ประโยชน์จากมหาสมุทรและทรัพยากรทางทะเล เพื่อการพัฒนาอย่างยั่งยืน SDG ๑๕. Life on Land ปกป้อง ฟื้นฟู และส่งเสริมการใช้ประโยชน์จากระบบนิเวศทางบกอย่างยั่งยืน

การขับเคลื่อนการพัฒนาประเทศสู่ความมั่นคง มั่งคั่งและยั่งยืน ภายใต้ร่างกรอบยุทธศาสตร์ชาติ ระยะ ๒๐ ปี (พ.ศ. ๒๕๖๑ – ๒๕๘๐) ได้ระบุถึงปัญหาในด้านทรัพยากรธรรมชาติและสิ่งแวดล้อมที่เผชิญกับภาวะขยะล้นเมืองและสิ่งแวดล้อมเสื่อมโทรมลงในทุกด้าน ในกรอบยุทธศาสตร์ฯ ได้กำหนดวิสัยทัศน์ “ประเทศไทยมีความมั่นคง มั่งคั่ง ยั่งยืน เป็นประเทศพัฒนาแล้ว ด้วยการพัฒนาตามปรัชญาของเศรษฐกิจพอเพียง” โดยในมิติ “ความยั่งยืน” ได้ระบุถึงการพัฒนาศักยภาพที่สามารถสร้างความเจริญ รายได้และคุณภาพชีวิตของประชาชนให้เพิ่มขึ้นอย่างต่อเนื่องซึ่งเป็นการเจริญเติบโตของเศรษฐกิจที่ไม่ใช้ทรัพยากรธรรมชาติเกินพอดี ไม่สร้างมลภาวะต่อสิ่งแวดล้อมจนเกินความสามารถในการรองรับและเยียวยาของระบบนิเวศน์ การผลิตและการบริโภคเป็นมิตรกับสิ่งแวดล้อมและสอดคล้องกับกฎระเบียบของประชาคมโลกซึ่งเป็นที่ยอมรับร่วมกัน ความอุดมสมบูรณ์ของทรัพยากรธรรมชาติและสิ่งแวดล้อมมีคุณภาพดีขึ้น คนมีความรับผิดชอบต่อสังคม มีความเอื้ออาทร เสียสละเพื่อผลประโยชน์ส่วนรวม มุ่งประโยชน์ส่วนรวมอย่างยั่งยืนและประชาชนทุกภาคส่วนในสังคมยึดถือและปฏิบัติตามปรัชญาของเศรษฐกิจพอเพียง นอกจากนี้ ยังได้กำหนดเป้าหมายอนาคตประเทศไทยใน ๒๐ ปีข้างหน้าในส่วนที่เกี่ยวข้องกับสิ่งแวดล้อม คือ การขับเคลื่อนประเทศให้ก้าวไปสู่เศรษฐกิจและสังคมพัฒนาอย่างเป็นมิตรกับสิ่งแวดล้อม เป็นประเทศที่มีระบบเศรษฐกิจสีเขียว ระดับการปล่อยก๊าซคาร์บอนไดออกไซด์ต่ำ มีพื้นที่สีเขียวใหญ่ขึ้น ประชาชนมีพฤติกรรมผลิตและการบริโภคที่เป็นมิตรต่อสิ่งแวดล้อม กรอบยุทธศาสตร์ฯ ได้กำหนดประเด็นยุทธศาสตร์ ประกอบด้วย ๖ ยุทธศาสตร์ ได้แก่ ๑) ยุทธศาสตร์ด้านความมั่นคง ๒) ยุทธศาสตร์ด้านการสร้างความสามารถในการแข่งขัน ๓) ยุทธศาสตร์ด้านการพัฒนาและเสริมสร้างศักยภาพคน ๔) ยุทธศาสตร์ด้านการสร้างโอกาส ความเสมอภาคและความเท่าเทียมกันทางสังคม ๕) ยุทธศาสตร์ด้านการสร้างการเติบโตบนคุณภาพชีวิตที่เป็นมิตรกับสิ่งแวดล้อม และ ๖) ยุทธศาสตร์ด้านการปรับสมดุลและพัฒนาระบบการบริหารจัดการภาครัฐ

ภายใต้ยุทธศาสตร์ที่ ๕ ได้ระบุถึงการเพิ่มศักยภาพเมืองด้านสิ่งแวดล้อมอย่างมีส่วนร่วม โดยเฉพาะในการเพิ่มประสิทธิภาพการจัดการของเสีย, ส่งเสริมการผลิตและการบริโภคที่เป็นมิตรกับสิ่งแวดล้อม

ประกอบกับแผนปฏิบัติการด้านการจัดการขยะของประเทศ ฉบับที่ ๒ (พ.ศ. ๒๕๖๕ – ๒๕๗๐) โดยกรมควบคุมมลพิษ กระทรวงทรัพยากรธรรมชาติและสิ่งแวดล้อม ที่เน้นการกำหนดรูปแบบการลดและคัดแยกขยะที่ต้นทางตามหลักการ ๓Rs ให้สอดคล้องกับรูปแบบการกำจัดปลายทางที่ถูกต้อง ตามหลักวิชาการให้ครอบคลุมขยะทุกประเภท เพื่อบรรลุเป้าหมายขยะมูลฝอยชุมชนได้รับการจัดการอย่างถูกต้อง โดยวิสัยทัศน์ของแผนปฏิบัติการด้านการจัดการขยะของประเทศฯ คือ การจัดการขยะวิถีใหม่เพื่อสิ่งแวดล้อมสะอาด และก้าวสู่การพัฒนาเศรษฐกิจและสังคมที่ยั่งยืน ซึ่งมีกรอบแนวคิดการดำเนินงานประกอบด้วย

(๑) แนวทางการพัฒนาเศรษฐกิจชีวภาพ เศรษฐกิจหมุนเวียน เศรษฐกิจสีเขียว (BCG Model)

(๒) หลักการ ๓Rs (Reduce, Reuse และ Recycle)

(๓) หลักการผู้ก่อมลพิษเป็นผู้จ่าย (PPP : Polluter Pays Principles)

(๔) การมีส่วนร่วมของภาครัฐ ภาคเอกชนในการจัดการขยะ (Public Private Partnership)

(๕) การขยายความรับผิดชอบของผู้ผลิตตาม หลักการ Extended Producer Responsibility (EPR)

โดยมีมาตรการในการดำเนินการ ๓ มาตรการ ดังนี้ มาตรการที่ ๑ การจัดการขยะที่ต้นทางเป็นการส่งเสริมและสนับสนุนความร่วมมือภาครัฐ ภาคเอกชน และภาคประชาชน ในการจัดการขยะพลาสติก ขยะบรรจุภัณฑ์ ขยะอาหารของเสียอันตราย ขากผลิตภัณฑ์เครื่องใช้ไฟฟ้าและอุปกรณ์ อิเล็กทรอนิกส์ มูลฝอยติดเชื้อ และกากอุตสาหกรรมที่เป็นอันตรายที่ต้นทาง และกำหนดรูปแบบการคัดแยกขยะที่ต้นทางให้สอดคล้องกับรูปแบบการจัดการปลายทาง เป็นต้น มาตรการที่ ๒ การเพิ่มประสิทธิภาพระบบกำจัดขยะโดยการเพิ่มศักยภาพการกำจัดขยะการกำจัดขยะแบบรวมศูนย์และมีเอกชนร่วมลงทุนทั้งการนำขยะไปใช้ประโยชน์และผลิตพลังงานไฟฟ้า ตลอดจนการกำกับดูแลและบังคับใช้กฎหมายอย่างเข้มงวด มาตรการที่ ๓ การพัฒนาเครื่องมือการบริหารจัดการขยะ ได้แก่ การพัฒนากฎหมายให้ครอบคลุมการจัดการที่ต้นทาง กลางทาง และปลายทาง ที่ครอบคลุมขยะทุกประเภท และการออกข้อกำหนดท้องถิ่นขององค์กรปกครองส่วนท้องถิ่น เป็นต้น

ดังนั้น สำนักงานคณะกรรมการป้องกันและปราบปรามการทุจริตแห่งชาติ (สำนักงาน ป.ป.ช.) เป็นส่วนราชการที่เป็นหน่วยงานอิสระตามรัฐธรรมนูญ มีฐานะเป็นนิติบุคคลเทียบเท่ากรมตามกฎหมายว่าด้วยระเบียบบริหารราชการแผ่นดิน มีอำนาจหน้าที่เกี่ยวกับราชการทั่วไปของคณะกรรมการ ป.ป.ช. ซึ่งมีอิสระในการบริหารงานบุคคล การงบประมาณ ทำหน้าที่รับผิดชอบงานธุรการ ศึกษาและรวบรวมข้อมูลต่าง ๆ ที่เกี่ยวกับงานของคณะกรรมการ ป.ป.ช. ต้องบริหารจัดการสำนักงาน เพื่อสนับสนุนการปฏิบัติราชการอย่างมีประสิทธิภาพ ซึ่งได้ตระหนักถึงความสำคัญของการพัฒนาที่ยั่งยืน (Sustainable Development Goals –SDGs)ต่อไป

๒. วัตถุประสงค์

เพื่อสร้างการตระหนักรู้ในการคัดแยกขยะตั้งแต่ต้นทางอันเป็นการส่งเสริมเป้าหมายการพัฒนาอย่างยั่งยืน (Sustainable Development Goals –SDGs) โดยการจัดซื้อครุภัณฑ์ (ถังขยะสแตนเลส) จำนวน ๒ รายการ

รายการที่ ๑ ถังขยะสแตนเลส แบบเท้าเหยียบ ๒ ช่อง /

รายการที่ ๒ ถังขยะสแตนเลส แบบแยกประเภท ๓ ช่อง /

๓. คุณสมบัติของผู้ยื่นข้อเสนอ

๓.๑ มีความสามารถตามกฎหมาย ,

๓.๒ ไม่เป็นบุคคลล้มละลาย ,

๓.๓ ไม่อยู่ระหว่างเลิกกิจการ ,

๓.๔ ไม่เป็นบุคคลซึ่งอยู่ระหว่างถูกระงับการยื่นข้อเสนอหรือทำสัญญากับหน่วยงานของรัฐไว้ชั่วคราว เนื่องจากเป็นผู้ไม่ผ่านเกณฑ์การประเมินผลการปฏิบัติงานของผู้ประกอบการตามระเบียบที่รัฐมนตรีว่าการกระทรวงการคลังกำหนดตามที่ประกาศเผยแพร่ในระบบเครือข่ายสารสนเทศของกรมบัญชีกลาง

๓.๕ ไม่เป็นบุคคลซึ่งถูกระงับชื่อไว้ในบัญชีรายชื่อผู้ทำงานและได้แจ้งเวียนชื่อให้เป็นผู้ทำงานของหน่วยงานของรัฐในระบบเครือข่ายสารสนเทศของกรมบัญชีกลาง ซึ่งรวมถึงนิติบุคคลที่ผู้ทำงานเป็นหุ้นส่วน ผู้จัดการ กรรมการผู้จัดการ ผู้บริหาร ผู้มีอำนาจในการดำเนินงานในกิจการของนิติบุคคลนั้นด้วย

๓.๖ มีคุณสมบัติและไม่มีลักษณะต้องห้ามตามที่คณะกรรมการนโยบายการจัดซื้อจัดจ้างและการบริหารพัสดุภาครัฐกำหนดในราชกิจจานุเบกษา

๓.๗ เป็นบุคคลธรรมดาหรือนิติบุคคลผู้มีอาชีพรับจ้างหรือขายพัสดุดังกล่าว

๓.๘ ไม่เป็นผู้มีผลประโยชน์ร่วมกันกับผู้ยื่นข้อเสนอรายอื่นที่เข้ายื่นข้อเสนอให้แก่สำนักงาน ป.ป.ช. ณ วันประกาศ หรือไม่เป็นผู้กระทำการอันเป็นการขัดขวางการแข่งขันอย่างเป็นธรรม

๓.๙ ไม่เป็นผู้ได้รับเอกสิทธิ์หรือความคุ้มกัน ซึ่งอาจปฏิเสธไม่ยอมขึ้นศาลไทยเว้นแต่รัฐบาลของผู้ยื่นข้อเสนอได้มีคำสั่งให้สละเอกสิทธิ์ความคุ้มกันเช่นนั้น

๓.๑๐ ผู้ยื่นข้อเสนอที่ยื่นข้อเสนอในรูปแบบของ “กิจการร่วมค้า” ต้องมีคุณสมบัติดังนี้

(๑) การกำหนดสัดส่วนในการเข้าร่วมค้าของคู่สัญญา

กรณีที่ข้อตกลงฯ กำหนดให้ผู้เข้าร่วมค้ารายใดรายหนึ่งเป็นผู้เข้าร่วมค้าหลัก ข้อตกลงฯ จะต้องมีการกำหนดสัดส่วนหน้าที่ และความรับผิดชอบในปริมาณงาน สิ่งของ หรือมูลค่าตามสัญญาของผู้เข้าร่วมค้าหลักมากกว่าผู้เข้าร่วมค้ารายอื่นทุกราย

(๒) กรณีที่ข้อตกลงฯ กำหนดให้ผู้เข้าร่วมค้ารายใดรายหนึ่งเป็นผู้เข้าร่วมค้าหลัก กิจการร่วมค่านั้นต้องใช้ผลงานของผู้เข้าร่วมค้าหลักรายเดียวเป็นผลงานของกิจการร่วมค้าที่ยื่นข้อเสนอ

สำหรับข้อตกลงฯ ที่ไม่ได้กำหนดให้ผู้เข้าร่วมค้ารายใดเป็นผู้เข้าร่วมค้าหลัก ผู้เข้าร่วมค้าทุกรายจะต้องมีคุณสมบัติครบถ้วนตามเงื่อนไขที่กำหนดไว้ในเอกสารเชิญชวน

(๓) การยื่นข้อเสนอของกิจการร่วมค้า

(๓.๑) กรณีที่ข้อตกลงฯ กำหนดให้มีการมอบหมายผู้เข้าร่วมค้ารายใดรายหนึ่ง เป็นผู้ยื่นข้อเสนอในนามกิจการร่วมค้า การยื่นข้อเสนอดังกล่าวไม่ต้องมีหนังสือมอบอำนาจ

สำหรับข้อตกลงฯ ที่ไม่ได้กำหนดให้ผู้เข้าร่วมค้ารายใดเป็นผู้ยื่นข้อเสนอ ผู้เข้าร่วมค้าทุกรายจะต้องลงลายมือชื่อในหนังสือมอบอำนาจให้ผู้เข้าร่วมค้ารายใดรายหนึ่งเป็นผู้ยื่นข้อเสนอในนามกิจการร่วมค้า

(๓.๒) การยื่นข้อเสนอด้วยวิธีคัดเลือก

หากผู้เข้าร่วมค้ารายใดได้รับ หนังสือเชิญชวน จากหน่วยงาน ของรัฐแล้ว ให้ผู้เข้าร่วมค้าที่ได้รับมอบหมายหรือมอบอำนาจตามข้อ (๓.๑) สามารถดำเนินการยื่นข้อเสนอในนามกิจการร่วมค้า

๓.๑๑ ผู้ยื่นข้อเสนอต้องลงทะเบียนที่มีข้อมูลถูกต้องครบถ้วนในระบบจัดซื้อจัดจ้างภาครัฐด้วยอิเล็กทรอนิกส์ (Electronic Government Procurement: e – GP) ของกรมบัญชีกลาง

๓.๑๒ ผู้ยื่นข้อเสนอต้องมีมูลค่าสุทธิของกิจการ ดังนี้

๑. กรณีผู้ยื่นข้อเสนอเป็นนิติบุคคลที่จัดตั้งขึ้นตามกฎหมายไทยหรือต่างประเทศ ซึ่งได้จดทะเบียนเกินกว่า ๑ ปี ต้องมีมูลค่าสุทธิของกิจการ จากผลต่างระหว่างสินทรัพย์สุทธิหักด้วยหนี้สินสุทธิ ที่ปรากฏในงบแสดงฐานะการเงินที่มีการตรวจรับรองแล้ว ซึ่งจะต้องแสดงค่าเป็นบวก ๑ ปีสุดท้ายก่อนวันยื่นข้อเสนอ งบแสดงฐานะการเงิน ๑ ปีสุดท้ายก่อนวันยื่นข้อเสนอ หมายถึง งบแสดงฐานะการเงินย้อนไป ก่อนวันที่หน่วยงานของรัฐกำหนดให้เป็นวันยื่นข้อเสนอ ๑ ปีปฏิทิน เว้นแต่กรณีนิติบุคคลที่จัดตั้งขึ้น ตามกฎหมายไทย หากวันยื่นข้อเสนอเป็นช่วงระยะเวลาที่กรมพัฒนาธุรกิจการค้ากำหนดให้นิติบุคคล ยื่นงบแสดงฐานะการเงินกับกรมพัฒนาธุรกิจการค้า ซึ่งจะอยู่ในช่วงเดือนมกราคม - เดือนพฤษภาคม ของทุกปี โดยนิติบุคคลที่เป็นผู้ยื่นข้อเสนอ นั้นยังอยู่ในช่วงของการยื่นงบแสดงฐานะการเงินกับกรมพัฒนาธุรกิจการค้า คือ ช่วงเดือนมกราคม - เดือนพฤษภาคม กรณีนี้ให้สามารถยื่นงบแสดงฐานะการเงินย้อนไปอีก ๑ ปี ได้

๒. กรณีผู้ยื่นข้อเสนอเป็นนิติบุคคลที่จัดตั้งขึ้นตามกฎหมายไทย ซึ่งยังไม่มีงบแสดงฐานะการเงินกับกรมพัฒนาธุรกิจการค้า หรือกรณีผู้ยื่นข้อเสนอเป็นนิติบุคคลที่จัดตั้งขึ้นตามกฎหมายต่างประเทศซึ่งยังไม่มีงบแสดงฐานะการเงิน ให้พิจารณาการกำหนดมูลค่าของทุนจดทะเบียน โดยผู้ยื่นข้อเสนอจะต้องมีทุนจดทะเบียนที่เรียกชำระมูลค่าหุ้นแล้ว ณ วันที่ยื่นข้อเสนอ ดังนี้/

(๑) มูลค่าการจัดซื้อจัดจ้างไม่เกิน ๑ ล้านบาท ไม่ต้องกำหนดทุนจดทะเบียน

(๒) มูลค่าการจัดซื้อจัดจ้างเกิน ๑ ล้านบาท แต่ไม่เกิน ๕ ล้านบาท ต้องมีทุนจดทะเบียนไม่ต่ำกว่า ๑ ล้านบาท

(๓) มูลค่าการจัดซื้อจัดจ้างเกิน ๕ ล้านบาท แต่ไม่เกิน ๑๐ ล้านบาท ต้องมีทุนจดทะเบียนไม่ต่ำกว่า ๒ ล้านบาท

(๔) มูลค่าการจัดซื้อจัดจ้างเกิน ๑๐ ล้านบาท แต่ไม่เกิน ๒๐ ล้านบาท ต้องมีทุนจดทะเบียนไม่ต่ำกว่า ๓ ล้านบาท

(๕) มูลค่าการจัดซื้อจัดจ้างเกิน ๒๐ ล้านบาท แต่ไม่เกิน ๖๐ ล้านบาท ต้องมีทุนจดทะเบียนไม่ต่ำกว่า ๘ ล้านบาท

(๖) มูลค่าการจัดซื้อจัดจ้างเกิน ๖๐ ล้านบาท แต่ไม่เกิน ๑๕๐ ล้านบาท ต้องมีทุนจดทะเบียนไม่ต่ำกว่า ๒๐ ล้านบาท

(๗) มูลค่าการจัดซื้อจัดจ้างเกิน ๑๕๐ ล้านบาท แต่ไม่เกิน ๓๐๐ ล้านบาท ต้องมีทุนจดทะเบียนไม่ต่ำกว่า ๖๐ ล้านบาท

(๘) มูลค่าการจัดซื้อจัดจ้างเกิน ๓๐๐ ล้านบาท แต่ไม่เกิน ๕๐๐ ล้านบาท ต้องมีทุนจดทะเบียนไม่ต่ำกว่า ๑๐๐ ล้านบาท

(๙) มูลค่าการจัดซื้อจัดจ้างเกิน ๕๐๐ ล้านบาทขึ้นไป ต้องมีทุนจดทะเบียน ไม่ต่ำกว่า ๒๐๐ ล้านบาท

๓. สำหรับการจัดซื้อจัดจ้างครั้งหนึ่งที่มีวงเงินเกิน ๕๐๐,๐๐๐ บาทขึ้นไป กรณีผู้ยื่นข้อเสนอเป็นบุคคลธรรมดาให้พิจารณาจากหนังสือรับรองบัญชีเงินฝากไม่เกิน ๙๐ วัน ก่อนวันยื่นข้อเสนอ โดยต้องมีเงินฝากคงเหลือในบัญชีธนาคารเป็นมูลค่า ๑ ใน ๔ ของมูลค่างบประมาณของโครงการหรือรายการ ที่ยื่นข้อเสนอในแต่ละครั้ง และหากเป็นผู้ชนะการจัดซื้อจัดจ้างหรือเป็นผู้ได้รับการคัดเลือกจะต้องแสดง หนังสือรับรองบัญชีเงินฝากที่มีมูลค่าดังกล่าวอีกครั้งหนึ่งในวันลงนามในสัญญา

๔. กรณีที่ผู้ยื่นข้อเสนอไม่มีมูลค่าสุทธิของกิจการหรือทุนจดทะเบียน หรือมี แต่ไม่เพียงพอที่จะเข้ายื่นข้อเสนอ สามารถดำเนินการได้ดังนี้

(๑) กรณีผู้ยื่นข้อเสนอเป็นนิติบุคคลที่จัดตั้งขึ้นตามกฎหมายไทย หรือบุคคลธรรมดาที่ถือสัญชาติไทย ผู้ยื่นข้อเสนอสามารถขอวงเงินสินเชื่อ โดยต้องมีวงเงินสินเชื่อ ๑ ใน ๔ ของมูลค่างบประมาณของโครงการหรือรายการที่ยื่นข้อเสนอในแต่ละครั้ง จะเป็นสินเชื่อที่ธนาคารภายในประเทศ หรือบริษัทเงินทุนหรือบริษัทเงินทุนหลักทรัพย์ที่ได้รับอนุญาตให้ประกอบกิจการเงินทุนเพื่อการพาณิชย์และประกอบธุรกิจ ค่าประกันตามประกาศของธนาคารแห่งประเทศไทย ตามรายชื่อบริษัทเงินทุนที่ธนาคารแห่งประเทศไทย แจ้งเวียนให้ทราบ โดยพิจารณาจากยอดเงินรวมของวงเงินสินเชื่อที่สำนักงานใหญ่รับรอง หรือที่สำนักงานสาขารับรอง (กรณีได้รับมอบอำนาจจากสำนักงานใหญ่) ซึ่งออกให้แก่ผู้ยื่นข้อเสนอ นับถึงวันยื่นข้อเสนอไม่เกิน ๙๐ วัน

(๒) กรณีผู้ยื่นข้อเสนอเป็นนิติบุคคลที่จัดตั้งขึ้นตามกฎหมายต่างประเทศ หรือบุคคลธรรมดาที่มีได้ถือสัญชาติไทย ผู้ยื่นข้อเสนอสามารถขอวงเงินสินเชื่อ โดยต้องมีวงเงินสินเชื่อ ๑ ใน ๔ ของมูลค่างบประมาณของโครงการหรือรายการที่ยื่นข้อเสนอในแต่ละครั้ง จะเป็นสินเชื่อที่ธนาคารภายในประเทศ หรือบริษัทเงินทุนหรือบริษัทเงินทุนหลักทรัพย์ที่ได้รับอนุญาตให้ประกอบกิจการเงินทุนเพื่อการพาณิชย์ และประกอบธุรกิจค้าประกันตามประกาศของธนาคารแห่งประเทศไทย ตามรายชื่อบริษัทเงินทุนที่ธนาคารแห่งประเทศไทย แจ้งเวียนให้ทราบ หรือเป็นสินเชื่อที่ธนาคารต่างประเทศหรือบริษัทเงินทุนหลักทรัพย์ที่ได้รับอนุญาตให้ประกอบกิจการเงินทุนเพื่อการพาณิชย์และประกอบธุรกิจค้าประกันตามประกาศของธนาคารกลางต่างประเทศนั้น ตามรายชื่อบริษัทที่ธนาคารกลางต่างประเทศนั้นแจ้งเวียนให้ทราบ โดยพิจารณาจากยอดเงินรวมของวงเงินสินเชื่อที่สำนักงานใหญ่รับรอง หรือที่สำนักงานสาขารับรอง (กรณีได้รับมอบอำนาจจากสำนักงานใหญ่) ซึ่งออกให้แก่ผู้ยื่นข้อเสนอ นับถึงวันยื่นข้อเสนอไม่เกิน ๙๐ วัน)

๕. กรณีผู้ยื่นข้อเสนอเป็นนิติบุคคลที่จัดตั้งขึ้นตามกฎหมายต่างประเทศ หรือบุคคลธรรมดาที่มีได้ถือสัญชาติไทยตามข้อ ๒ ข้อ ๓ และข้อ ๔ (๒) มูลค่าจะต้องเป็นไปตามอัตราแลกเปลี่ยนเงินตราตามประกาศที่ธนาคารแห่งประเทศไทยกำหนด ในช่วงระหว่างวันที่เผยแพร่ประกาศและเอกสารประกวดราคาในระบบจัดซื้อจัดจ้างภาครัฐด้วยอิเล็กทรอนิกส์ (e - GP) จนถึงวันเสนอราคา

ทั้งนี้ ผู้ยื่นข้อเสนอจะต้องยื่นเอกสารที่แสดงให้เห็นถึงข้อมูลเกี่ยวกับมูลค่าสุทธิ ของกิจการแล้วแต่กรณี ประกอบกับเอกสารดังกล่าวจะต้องผ่านการรับรองตามระเบียบกระทรวงการต่างประเทศว่าด้วยการรับรองเอกสาร พ.ศ. ๒๕๓๙ และที่แก้ไขเพิ่มเติม กำหนด โดยจะต้องยื่นเอกสารดังกล่าว ในวันยื่นข้อเสนอ หากผู้ยื่นข้อเสนอได้มีการยื่นเอกสารดังกล่าวมาพร้อมกับการยื่นข้อเสนอให้ถือว่า ผู้ยื่นข้อเสนอรายนั้นยื่นเอกสารไม่ครบถ้วนตามเงื่อนไขที่กำหนดไว้ในเอกสารประกวดราคา

๖. กรณีตามข้อ ๑ - ข้อ ๕ ไม่ใช้บังคับกับกรณีดังต่อไปนี้

(๖.๑) กรณีที่ผู้ยื่นข้อเสนอเป็นหน่วยงานของรัฐภายในประเทศ

(๖.๒) นิติบุคคลที่จัดตั้งขึ้นตามกฎหมายไทยที่อยู่ระหว่างการฟื้นฟูกิจการ ตามพระราชบัญญัติล้มละลาย พ.ศ. ๒๕๕๓ และที่แก้ไขเพิ่มเติม

(๖.๓) งานจ้างก่อสร้างที่กรมบัญชีกลางได้ขึ้นทะเบียนผู้ประกอบการงานก่อสร้างแล้ว และงานจ้างก่อสร้างที่หน่วยงานของรัฐที่ได้มีการจัดทำบัญชีผู้ประกอบการงานก่อสร้างที่มีคุณสมบัติเบื้องต้นไว้แล้วก่อนวันที่พระราชบัญญัติการจัดซื้อจัดจ้างฯ มีผลใช้บังคับ

(๖.๔) การจัดซื้อจัดจ้างตามมาตรา ๕๖ วรรคหนึ่ง (๒) (ข) และ (ค) แห่งพระราชบัญญัติการจัดซื้อจัดจ้างฯ

(๖.๕) การซื้อสิ่งหาปริมาตรและและการเข้าสิ่งหาปริมาตร

(๖.๖) กรณีงานจ้างบริการหรืองานจ้างเหมาบริการกับบุคคลธรรมดา เช่น
จ้างพนักงานขับรถ ครูชาวต่างชาติ พนักงานเก็บขยะ พนักงานบันทึกข้อมูล เป็นต้น

๔. รายละเอียดคุณลักษณะเฉพาะของพัสดุที่จะดำเนินการจัดซื้อ หรือขอบเขตของงานที่จะดำเนินการจัดจ้าง
หรือแบบบูรณาการงานก่อสร้างที่จะดำเนินการจ้างก่อสร้าง (แล้วแต่กรณี)

การจัดซื้อครุภัณฑ์ (ถังขยะสแตนเลส) จำนวน ๒ รายการ /

- รายการที่ 1 ถังขยะสแตนเลส แบบเท้าเหยียบ 2 ช่อง จำนวน 78 ชุด
- 1.1) ทรงเหลี่ยม ขนาดความจุไม่น้อยกว่า 30 ลิตร (15 ลิตร x 2 ช่อง),
 - 1.2) มีช่องทั้ง 2 ช่อง สามารถแยกประเภทขยะได้
 - 1.3) มีขาเหยียบเพื่อลดการสัมผัสตัวถัง
 - 1.4) ฝาปิดแบบไร้เสียง (Soft Close)
 - 1.5) ขนาด กว้าง 417 – 535 มม. X ยาว 335 – 365 มม. X สูง 440 มม. (± 10.00 มม.)
 - 1.6) ถังด้านนอก/ โครงสร้าง ผลิตจากวัสดุสแตนเลส (Stainless Steel)
เกรด 410 หรือดีกว่า, ผิวเรียบ, ความหนา 0.35 มม. (± 0.02 มม.)
 - 1.7) ถังด้านนอก ผิวซาตินเคลือบสารกันรอยนิ้วมือ (Satin with Anti-Fingerprint Paint)
 - 1.8) ถังด้านใน liner ผลิตจากวัสดุพลาสติก PP ยกออกได้สะดวก
 - 1.9) ถังสแตนเลสสีเงิน (Silver)
 - 1.10) สกรีน/ เลเซอร์ (Laser)/ สติกเกอร์ สัญลักษณ์หรือข้อความขยะแยกประเภท
รูปแบบตามที่สำนักงาน ป.ป.ช. กำหนด (Other Waste, Recyclable, NACC)

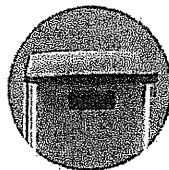
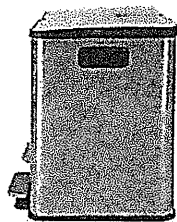
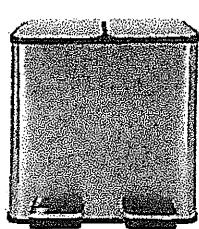

มีหูจับด้านข้าง

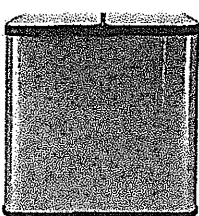
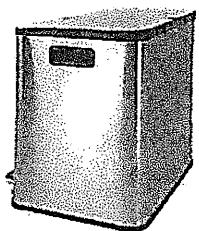

มีช่องใส่ที่ถอดถลิน

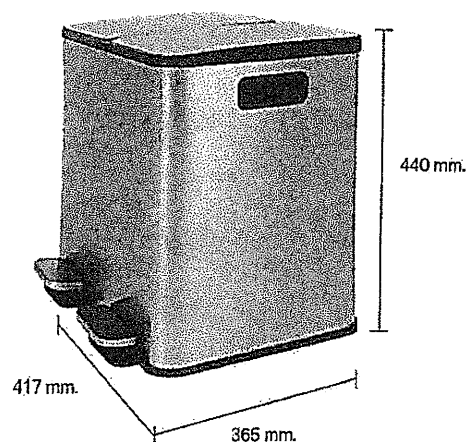

รายการที่ ๒ ถังขยะสแตนเลส แบบแยกประเภท 3 ช่อง จำนวน 45 ชุด /

- 2.1) ทรงรี ขนาดความจุไม่น้อยกว่า 120 ลิตร (40 ลิตร x 3 ช่อง) /
- 2.2) มีช่องทิ้ง 3 ช่อง สามารถแยกประเภทขยะได้
- 2.3) มีฝาสวิงด้านบน 3 ช่อง
- 2.4) ขนาด กว้าง 940 X ยาว 380 X สูง 760 มม. (± 10.00 มม.)
- 2.5) ถังด้านบนอก ผลิตจากวัสดุสแตนเลส (Stainless Steel)
เกรด 201 หรือดีกว่า, ผิวขัดเงา (Brush Finish), ความหนา 0.80 – 1.00 มม. (± 0.02 มม.)
- 2.6) ถังด้านใน วัสดุชุบสังกะสี (Galvanized Steel) เส้นผ่านศูนย์กลางไม่น้อยกว่า 290 มม.
ความสูงไม่น้อยกว่า 630 มม. ความหนา 0.45 มม. (± 0.02 มม.)
- 2.7) ถังและฝาสวิง สแตนเลสสีเงิน (Silver)
- 2.8) สกรีน/ เลเซอร์ (Laser)/ สติกเกอร์ สัญลักษณ์หรือข้อความขยะแยกประเภท
รูปแบบตามที่สำนักงาน ป.ป.ช. กำหนด (CANS, PAPER, PLASTIC, NACC)

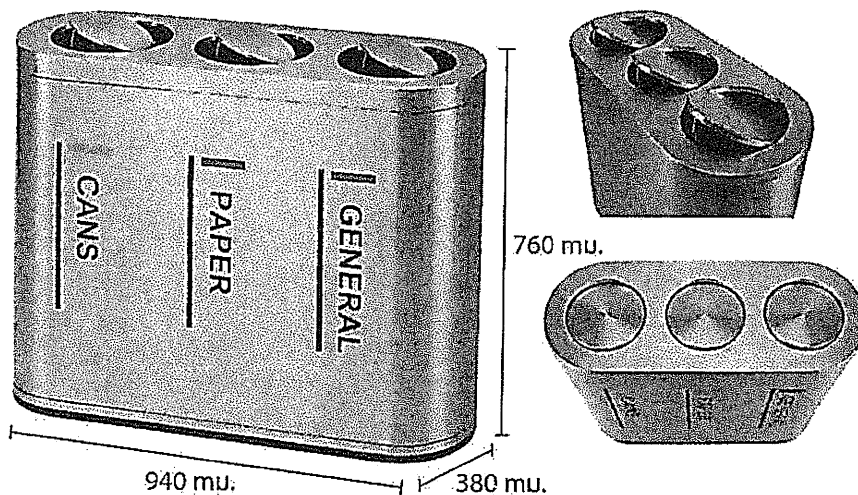

๑๑. หน่วยงานผู้รับผิดชอบดำเนินการ

สำนักบริหารทรัพย์สิน สำนักงาน ป.ป.ช.

หากต้องการทราบรายละเอียดเพิ่มเติมเกี่ยวกับขอบเขตของงาน หรือติดต่อเพื่อขอทราบข้อมูลเพิ่มเติมและเสนอแนะวิจารณ์โดยเปิดเผยตัวได้ที่

๑๑.๑ แสดงความคิดเห็นผ่านหน้าเว็บไซต์ระบบจัดซื้อจัดจ้างภาครัฐด้วยอิเล็กทรอนิกส์ (e-GP) /

๑๑.๒ แสดงความคิดเห็นผ่านระบบจัดซื้อจัดจ้างภาครัฐด้วยอิเล็กทรอนิกส์ (e-GP) /

๑๑.๓ ไปรษณีย์อิเล็กทรอนิกส์ egp23_nac@nacc.go.th /

๑๑.๔ โทรศัพท์ /

๑) กลุ่มบริหารพัสดุ ๑ สำนักบริหารทรัพย์สิน โทร. ๐-๒๕๒๘-๔๘๐๐ ต่อ ๓๐๐๗ /

๒) กลุ่มจัดซื้อจัดจ้าง สำนักบริหารทรัพย์สิน โทร. ๐-๒๕๒๘-๔๘๐๐ ต่อ ๓๐๐๓ /
